

## SERVO MOTOR-POTANSİYOMETRE



Servo, mekanizmalardaki açısal-doğrusal pozisyon, hız ve ivme kontrolünü hatasız bir şekilde yapan tahrik sistemi olarak tanımlanır. Yani hareket kontrolü yapılan bir düzendir.

Servo motorun kahverengi(GND), kırmızı(5V), sarı(dijital PWM pini) bağlanır.

Arduino Uno üzerindeki PWM(~) pinleri=3,5,6,9,10,11 dijital pinleridir.



Potansiyometre, bir diğer adıyla reosta, direnç çeşitlerinden biridir. Potansiyometrenin özelliği kontrol edilebilir direnç olmasıdır.

Bir bacağı 5V, orta bacağı AX(X değeri=0,1,2,3,4,5 olabilir), diğer bacağı GND'dir.

### BAĞLANTI ŞEMASI

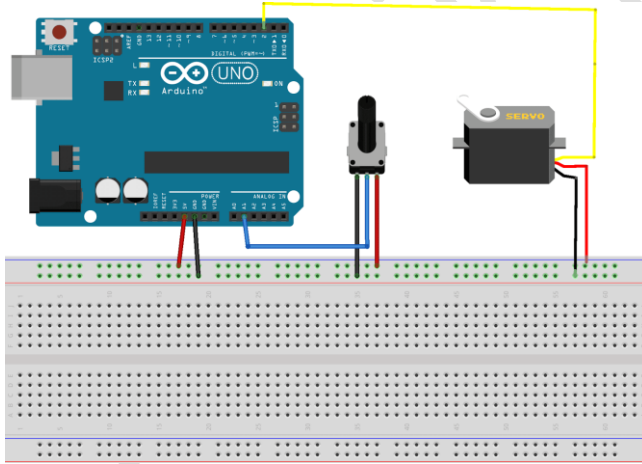

### KOD YAPISI:



→ pot diye bir değişken oluşturuldu

→ servo motorun alacağı değerler potansiyometrenin alacağı değerlerdir.

Biz potansiyometrenin alacağı deęerlere baęlı olarak dijital PWM pinlerine baęladığımız bir LED'in parlaklığını ayarlayabilir,buzzerin ses seviyesi ayarlayabiliriz.

Örnek olarak:

5.dijital PWM pinine baęlı olan buzzerin ses seviyesi potansiyometrenin alacağı deęere göre deęişmesi.

